

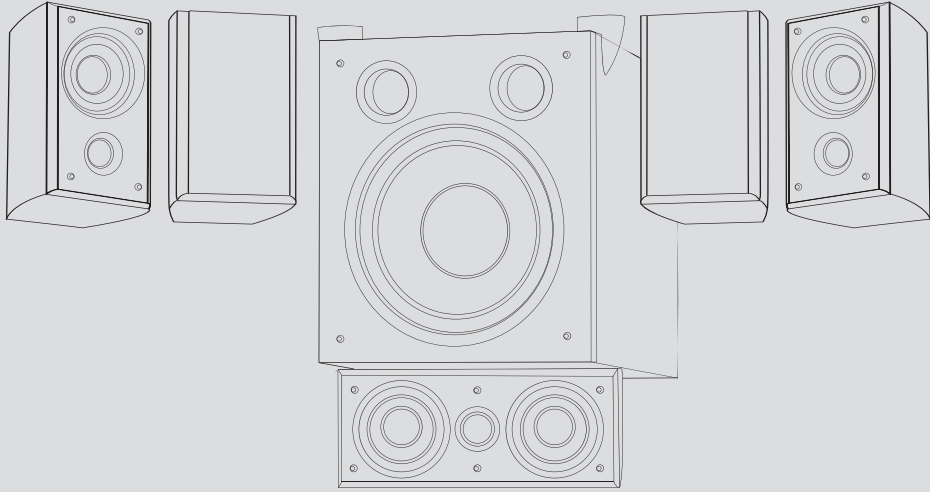

## MANUEL CINEMA STAGE II



Merci pour avoir choisi les enceintes Soundstage. Chez Soundstage nous sommes dédiés à créer des enceintes conçues pour offrir la meilleure valeur et technologie présentement disponible pour applications stéréo ou cinéma-maison.

Les enceintes Soundstage sont conçues pour être faciles à installer et vous donner une qualité de son supérieure pendant plusieurs années. En lisant ce manuel vous deviendrez plus familier avec vos enceintes Soundstage. Les enceintes Soundstage sont couvertes par une garantie de 5 ans sur les pièces et la main-d'œuvre, les amplificateurs dans les sous-graves et colonnes Soundstage sont couverts par une garantie de un an. Pour obtenir le service contactez votre représentant Soundstage. Votre facture d'achat originale est requise pour obtenir le service sous garantie.



## CINEMA STAGE II MANUAL

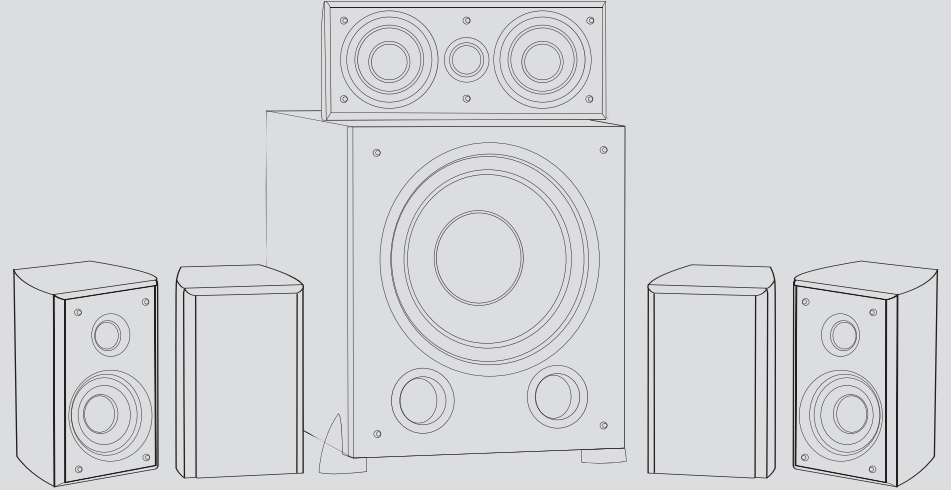

Thank you for purchasing Soundstage loudspeakers. At Soundstage we strive to create loudspeakers engineered to deliver the best value in loudspeaker technology, for stereo or home-theatre applications.

Soundstage loudspeakers are designed for ease of installation and will provide you with excellent sound quality for years to come. Reading this manual will assist you in getting acquainted with your Soundstage loudspeakers. Soundstage provides a 5 year parts and labour warranty on all drivers, 1 year on speaker and subwoofer amplifiers. To obtain servicing please contact your Soundstage representative. The original bill of sale is required for warranty service.

## Information de sécurité

- Nous recommandons que le caisson soit débranché du mur pendant les orages de foudre, et quand non utilisé pendant une période étendue.
  - N'utilisez pas où il y a un risque que le caisson puisse venir en contact avec l'eau ou dans des emplacements excessivement humides, telle que proche des piscines, des baignoires ou dans des sous-sols très humides.
  - En cas d'une panne de fonctionnement, n'essayez pas d'entretenir le produit vous-même. Veuillez contacter votre marchand autorisé Soundstage.
- Avant d'établir les raccords à votre récepteur/processeur, assurez-vous que le caisson est débranché du mur et que votre récepteur audio/ vidéo ou votre processeur est dans la position 'Off'.**

## Étape 1

### Placement des haut-parleurs

Le placement de vos enceintes affectera leur son. Les indications suivantes devraient être considérées:

- Séparer les enceintes d'au moins 1.8-2.5 mètres, ceci vous donnera une bonne définition stéréo. Les enceintes sont près d'un coin.
- Les haut-parleurs d'aigus devraient être aux niveaux des oreilles pour une reproduction optimale.

- Le câblage devrait être posé le plus loin possible des prises électriques afin d'éviter les interférences.

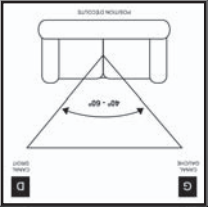

## Cinéma-Maison

Les Systèmes de cinéma-maison comprennent typiquement des enceintes avant, de côté et/ou arrière, une enceinte centrale et un sous-grave amplifié. En formatant votre système avec des enceintes d'un seul fabricant, vous donnera la meilleure performance car les caractéristiques sonores des enceintes seront indiquées.

## Canaux Avant

La position des enceintes avant est très importante pour la performance de votre système. Idéalement les enceintes avant devraient avoir les haut-parleurs aigus à la même hauteur, et au niveau de la position d'écoute. Si cela n'est pas possible, mettez l'enceinte centrale en dessous ou sur le téléviseur, avec les enceintes avant de chaque côté du téléviseur.

## Canaux Ambiphoniques

Les enceintes de type étagère devraient être placées sur des supports, ou une tablette à la hauteur appropriée. Les enceintes peuvent être dirigées vers la position d'écoute pour un son plus enveloppant ou si un son plus enveloppant est préféré, les enceintes peuvent être dirigées vers l'avant de la salle.

## Safety Instructions

- We recommend that the subwoofer be unplugged from the wall during lightning storms, and when not used for an extended period of time..
- Do not use wherever there is a risk that the subwoofer may come into contact with water or excessive moisture such as near pools, bathtubs and wet basements.
- In the event of a malfunction, do not attempt to service the product yourself. Please contact your Soundstage dealer.

**Before making connections to your receiver/processor, please make sure the subwoofer is unplugged from the wall and that your audio/video receiver or surround processor is in the off position.**

## Step 1: Loudspeaker Placement

Placement of your loudspeakers will greatly affect their performance. The following guidelines should be considered:

- Placing the loudspeakers at least 6-8 feet (1.8-2.5m) apart will provide the best stereo sound and image.
- The shape of the room will affect the bass performance, especially when loudspeakers are placed in the corner of the room.
- Positioning the tweeters so that they play at the listeners ear level provides for optimum playback.
- Keeping the loudspeaker wire away from AC outlets will reduce interference.

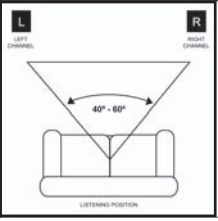

The shape of the listening room and the furnishings will change the way your system sounds. The bass frequencies will generally be affected by the positioning and treatment of the room. There will be more perceived bass when a speaker is moved closer to a wall boundary. In general, however, loudspeakers should be kept away from side walls as much as possible, as these surfaces can adversely affect the stereo imaging experienced at the listening position. Positioning the loudspeakers at least 12-15" away from the side walls will generally provide the best performance.

## Home-Theatre

Today's home theatre systems typically comprise front loudspeakers, side and/or rear loudspeakers, a centre channel loudspeaker and a powered subwoofer. Building your system with loudspeakers of the same brand produces the best performance as the tonal characteristics will remain the same throughout your surround system.

## Front Channels

Placement of your front loudspeakers is critical to the performance of your system. The front loudspeakers should ideally be placed with the tweeters at the same height and the same distance from the main listening position. If this is not possible, place the centre channel on top of, or just below, the television, with the front left and front right loudspeakers on either side of the TV monitor.

## Rear Channels

Bookshelf loudspeakers should be placed on stands or on a shelf to maximize their performance. Aiming the loudspeakers to the listening position or aiming them away from the listening position will provide different sound fields (direct or diffused), based on your preference.

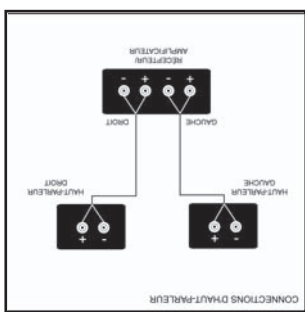

Enlever l'isolation de chaque côté du fil à haut-parleur. Reliez le côté positif du fil à haut-parleur (indiqué avec un "+" ou toute autre inscription) au terminal rouge (ou positif) du haut-parleur. Reliez l'autre côté du fil à haut-parleur au terminal noir (ou négatif) de l'autre haut-parleur. Reliez l'autre extrémité du fil à haut-parleur à votre amplificateur en vous assurant que la polarité est préservée (de "+" à "+" ou rouge à rouge, et "-" à "-" ou noir à noir - voir le diagramme).

### Installation

Les fils à haut-parleurs devraient être de bonne qualité, avec un codage de polarité sur le câble. Pour les longueurs de câble de moins de 7,6m, le câble devrait être d'un calibre de 18 AWG. Pour les longueurs jusqu'à 15,3m le câble devrait être d'un moins de calibre 16 AWG, et pour 15,3m et plus, le câblage devrait être d'un moins de calibre 14 AWG.

Avant qu'aucune connection ne soit faite, veuillez mettre votre système hors tension.

### Étape 2: Connexions des enceintes

Conseil pratique pour le placement: La présence de basses fréquences varie selon l'emplacement du caisson. Pour une plus grande présence de basses, placez le caisson près d'un mur. Le placement du caisson sous-grave dans un coin de la salle augmentera considérablement la sortie des basses fréquences.

**Sous-grave**  
Les sons de basses fréquences sont non-directionnels. Ceci donne au caisson sous-grave une grande flexibilité dans son emplacement, car il est difficile pour l'oreille humaine de discerner où les sons de basses fréquences origine. Cependant, dans le cas idéal, le caisson sous-grave sera placé au même plan que les haut-parleurs principaux de droite/gauche.

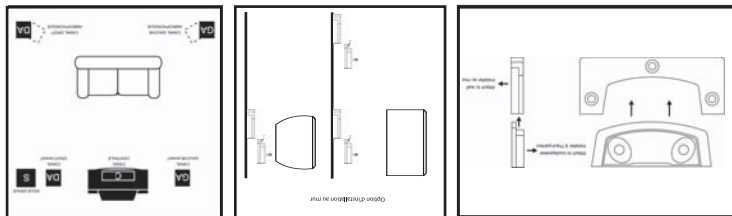

Installez le support au mur en utilisant des vis tenues avec des goujons ou des ancrages-papillons de grand format insérés dans la surface verticale. Une fois le support bien solide, glissez l'enceinte par dessus le support.

### Montage des haut-parleurs

### Speaker Mounting

Affix the bracket to the wall with screws via a wall stud or use butterfly anchors to secure the wallboard. Once the bracket is firmly secured, slide the speaker over the bracket.

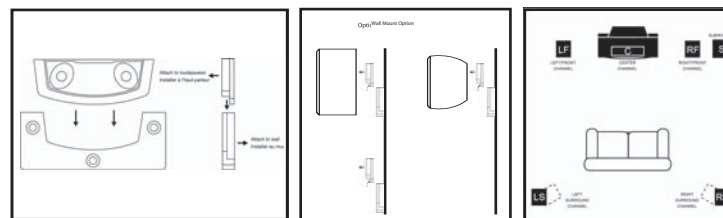

### Subwoofer Placement

Low frequency sound is generally non-directional. This allows for great flexibility when placing the subwoofer, as it is difficult for the ear to discern where the low frequency sound originates. Ideally, however, the subwoofer will be placed on the same plane as the main left/right speakers.

*Placement Tip:* Bass output varies with position. For more bass output, place the subwoofer near a wall boundary. Placing the subwoofer closer to a corner of the room will increase the bass output considerably.

### Step 2: Connecting the loudspeakers

Before any connections are made, please ensure that all equipment in the system is turned off.

Loudspeaker wire throughout the system should be good quality, loudspeaker grade audio cable with polarity coding. For loudspeaker wire that runs less than 25 feet, the cable should be a minimum of 18 AWG, for loudspeaker wire that runs up to 50 feet, the cable should be 16 AWG and for loudspeaker wire that runs longer than 50 feet, the cable should be at least 14 AWG.

### Installation:

Remove 3/8" of insulation from the end of the loudspeaker wires to be connected. Connect the positive lead of the loudspeaker wire (indicated with a "+" or other marking) to the Red (or positive) loudspeaker terminal. Connect the other loudspeaker wire lead to the Black (or negative) loudspeaker terminal. Connect the opposite end of the loudspeaker wire to your amplifier making sure that the polarity is preserved ("+" to "+" or Red to Red, and "-" to "-" or Black to Black — see diagram).

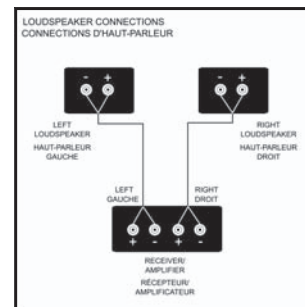

## Connecting The Subwoofer

### A) Line Level Connection (known as "Low-Level"):

Connect the audio/video receiver or processor's subwoofer output, to the Soundstage Subwoofer's L/R Line Level input.

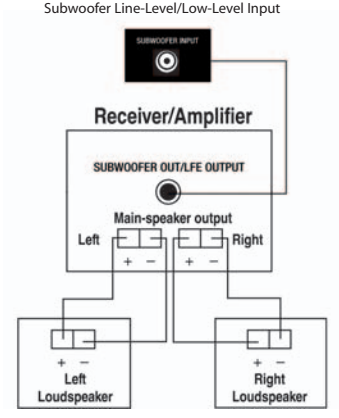

### B) Speaker Level Connection (known as "High-Level"):

Connect the audio/video receiver's Left/Right main channel outputs to the Soundstage L/R Speaker Level Inputs. Make sure to connect "+" (Red) to "+" (Red), and "-" (Black) to "-" (Black). (Optionally, you may connect your Left/Right speakers as shown below).

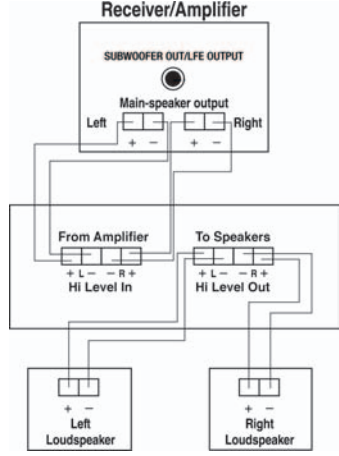

#### High-Level connection Tip:

When using small satellite speakers, connecting the Soundstage subwoofer with the Speaker Level inputs and then connecting L/R satellites to the "Speaker out" will automatically limit the low frequency sent to the small speakers with the high-pass filter built into the Soundstage subwoofer. This is helpful to small speakers, in that they will then not be required to reproduce frequencies that may be beyond their operating range.

**You may now plug your subwoofer's power cord to the A/C wall outlet.**

You are now ready to use your new Soundstage subwoofer.

**Vous pouvez maintenant brancher le cordon AC du caisson à la prise murale.**  
Vous êtes maintenant prêt à utiliser votre nouveau caisson sous-grave.

Conseil pratique pour le raccordement avec niveau haut-parleur:  
Si vous utilisez des haut-parleurs satellites de petite taille, vous pouvez relier le sous grave avec l'entrée de niveau haut-parleur, et puis relier les satellites de gauche/droit à la sortie de niveau haut-parleur. Ceci à pour effet de limiter automatique-ment les basses fréquences envoyées aux satellites avec le filtre passe-haut intégré du caisson. Dans ce cas, les haut-parleurs ne seront pas exigés de reproduire des fréquences qui peuvent être au-delà de leur plage de fonctionnement.

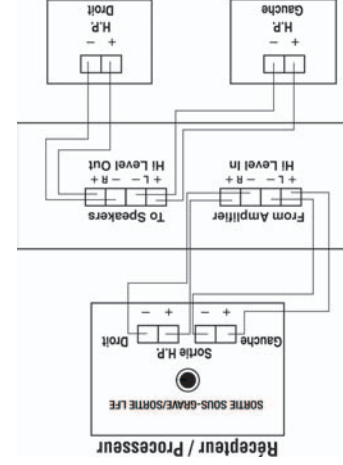

B) Raccordement avec l'entrée de niveau haut-parleur (Spk-in):  
Reliez les sorties principales droite/gauche du récepteur audio/vidéo aux entrées de niveau haut-parleur (Spk-in) droit/gauche. Assurez-vous de bien relier la borne "+" (rouge) à "+" (rouge), et la borne "-" (noir) à "-" (noir).

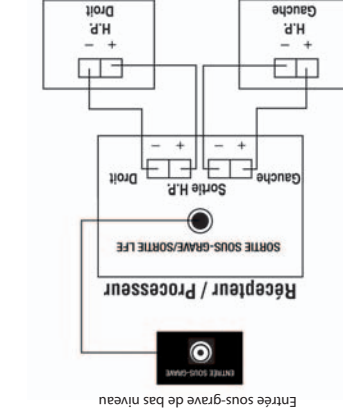

A) Raccordement avec l'entrée de bas niveau (RCA) ("Low level in"):  
Reliez la sortie RCA caisson sous-grave du récepteur ou le processeur audio/vidéo, à l'entrée de bas niveau du caisson.

**Reliez le caisson sous-grave**

**Étape 3**  
**Essai D'écoute**  
 Pour vérifier que toutes les connexions ont bien été faites, mettez en fonction votre système et écoutez un CD ou DVD avec lequel vous êtes familier. Commencez à bas volume et augmentez jusqu'à un niveau confortable d'écoute. Le système devrait avoir un son stéréo équilibré. Si l'effet stéréo semble contus, assurez-vous que les raccords au haut-parleurs ont été correctement établis avec le récepteur.

**Utilisation de le Sous-grave**  
**A) Commutateur 'On/Off':**

Votre caisson sous-grave a un commutateur de mise en fonction (On/Off). Une fois relié à votre récepteur et branché à la prise murale, le caisson se mettra en fonction automatiquement aussitôt qu'il détecte un signal de votre récepteur. Le caisson se mettra hors circuit après un délai d'environ 5 minutes sans signal.

**B) Réglage de la fréquence de croisement (Frequency) et du volume:**



**Fréquence de Croisement:**

La fréquence de croisement déterminera quelles fréquences seront amplifiées par le caisson sous-grave. Cette fréquence de coupe peut être contrôlée manuellement et est continuellement variable entre 35-180Hz. Vous pouvez expérimenter avec la position de cette commande jusqu'à ce que les basses fréquences produites par le caisson soient bien intégrées avec le son de vos enceintes principales.

**Conseil pratique sur le réglage de la fréquence de croisement:**

Si des haut-parleurs de petite taille sont utilisés (enceintes avec des haut-parleurs principaux de 15cm ou moins) placez cette commande vers la position au sens d'horloge. Si vous utilisez de plus gros haut-parleurs (enceintes avec des haut-parleurs principaux de 20cm ou plus) placez la commande plus près de la position au sens inverse horloge.

**Volume:**

Pour régler le gain du caisson, commencez par faire jouer vos haut-parleurs principaux à un niveau normal d'écoute et avec la commande de gain au caisson complètement à la position off (tourner le contrôle dans le sens contraire des aiguilles d'une montre). Puis, commencez à augmenter le gain du caisson lentement (dans le sens des aiguilles d'une montre) jusqu'à ce que la réponse de basses fréquences désirée soit réalisée. Le gain du caisson sera ensuite réglé par votre commande de gain au récepteur.

**Conseil pratique pour le réglage du gain:**

Le réglage du gain se fait plus facilement avec l'aide d'une deuxième personne. Faites qu'une personne soit assise à la position régulière d'écoute, et que la deuxième personne augmente le gain au caisson jusqu'à ce que le niveau de gain désiré soit réalisé à la position d'écoute. Rappelez-vous que les résultats les plus satisfaisants sont réalisés quand la reproduction des basses fréquences est équilibrée avec les haut-parleurs principaux.

**Phase**

Vous pouvez expérimenter le contrôle des phases en alternant entre « Normal » et « Reverse », pour déterminer quelle position offre un meilleur rendement. Cependant dans la plupart des cas en laissant le commutateur dans la position « Normal » l'appareil produira ses meilleurs résultats.

**Entretien**

Vos enceintes Soundstage sont recouvertes d'un fini lustré laqué et vinyle noir cendré. Pour nettoyer les enceintes, utiliser un tissu humide. Les produits chimiques devraient être évités car ils peuvent endommager le fini.

**Step 3**

**Listening Test**

To ensure that all connections have been made correctly, turn on your system and begin playback of material you are familiar with. Start off by listening at a low volume, then slowly raise the volume to a comfortable listening level. A proper stereo image should be present. If the loudspeakers do not produce a solid stereo image, please verify the wiring to ensure that the polarity of the connection is not reversed.

**Powering Up the Subwoofer**

**A) On/Off Switch:**

Your subwoofer has an On/Off switch. Once connected to your receiver and plugged into the wall outlet, the Soundstage subwoofer will need to be turned on and can be left in the "auto" position so that once it senses a signal coming from your receiver, it will automatically turn on and will turn off into Standby mode after it does not sense a signal for 5 minutes.

**B) Setting the Volume and Crossover Frequency.**

**Crossover:**

The Frequency control determines the frequency below which the subwoofer will play. This frequency is manually controlled and is continuously variable between 35-180Hz. You can experiment with which position works best with your main speakers by turning this control until the sound of the low frequency coming from the subwoofer is nicely blended with the sound of your main speakers.



**Frequency setting tip:**

When using small speakers (speakers with a 6" or less main woofer) set this control toward the clockwise position. When using larger speakers (speakers with an 8" or more main woofer) set the control closer to the counterclockwise position.

**Volume:**

When setting the Gain control at the subwoofer, begin with your main speakers playing at a normal listening level and the Gain control at the subwoofer completely in the off position (counterclockwise position). Then, begin to turn up the Gain at the subwoofer slowly (clockwise) until the desired bass response is achieved. Bass output will then be regulated by your A/V receiver's volume control.



**Gain setting tip:**

Have one person sit at the regular listening position, and a second person turn up the Gain at the subwoofer until the desired bass output is achieved at the listening position. Remember most natural sounding bass results when bass reproduction is balanced with the main speakers.

**Phase**

The phase control will fine tune the bass performance. Have one person sit in the listening position and a second person toggle the switch between Normal and Reverse to achieve the desired bass output.

**Maintenance**

Soundstage loudspeakers are finished in a high gloss lacquer and black wood grain vinyl. Cleaning the loudspeakers should be done with a damp cloth. Chemical cleaners should be avoided, as they may damage the finish.

# CINEMA STAGE II

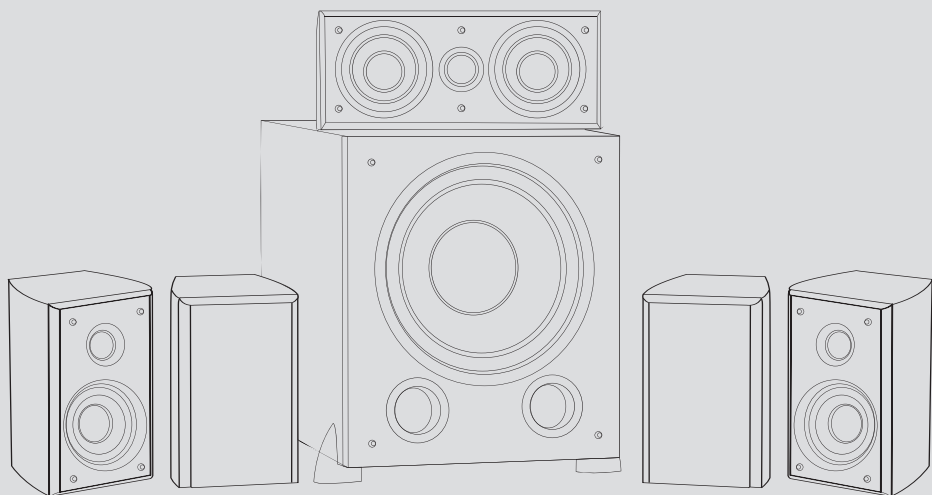

## SATELLITE LOUDSPEAKERS

Tweeter: 1" Soft Dome  
 Woofer: 3" PolyMica Infusion Cone  
 Sensitivity: 88dB  
 Nominal Impedance: 8 ohm  
 Maximum Amplifier Power: 100 watts  
 Frequency Response: 80Hz - 20kHz  
 Dimensions (HWD): 7 1/8" x 5 1/2" x 4 1/4"  
 Video Shielded

## CENTER CHANNEL LOUDSPEAKER

Tweeter: 1" Soft Dome  
 Woofer: Dual 3" PolyMica Infusion Cone  
 Sensitivity: 88dB  
 Nominal Impedance: 8 ohm  
 Maximum Amplifier Power: 100 watts  
 Frequency Response: 75Hz - 20kHz  
 Dimensions (HWD): 5 1/2" x 11 1/2" x 4 1/4"  
 Video Shielded

## SUBWOOFER

Woofer: 10" PolyMica Infusion Cone  
 Amplifier: 125 Watt  
 Frequency Response: 38Hz - 180Hz  
 Dimensions (HWD): 15" x 14 3/4" x 13 1/2"

H.P. Sous-grave: Cone de 254mm  
 en PolyMica traité  
 Amplificateur: 125 Watt  
 Réponse en fréquence: 38Hz - 180Hz  
 Dimensions (HLP): 380 x 363 x 345mm

## SOUS-GRAVE

H.P. Aigu: Dôme souple de 25mm  
 H.P. Grave: Deux cônes de 76mm en  
 PolyMica traité  
 Sensibilité: 88dB  
 Impédance nominale: 8 ohm  
 Réponse en fréquence: 75Hz - 20kHz  
 Dimensions (HLP): 130 x 290 x 105mm  
 Blindage magnétique

## ENCEINTE CENTRALE

H.P. Aigu: Dôme souple de 25mm  
 H.P. Grave: Cône de 76mm en PolyMica traité  
 Sensibilité: 88dB  
 Impédance nominale: 8 ohm  
 Réponse en fréquence: 80Hz - 20kHz  
 Puissance admissible: 100 watts  
 Dimensions (HLP): 180 x 130 x 105mm  
 Blindage magnétique

## ENCEINTE SATELLITES



21000 TransCanada  
 Baie D'Urfe, QC, Canada, H9X 4B7  
 Tél.: (514) 457-2555 • Fax: (514) 457-5507  
 © 2006 Jam Industries Ltd.

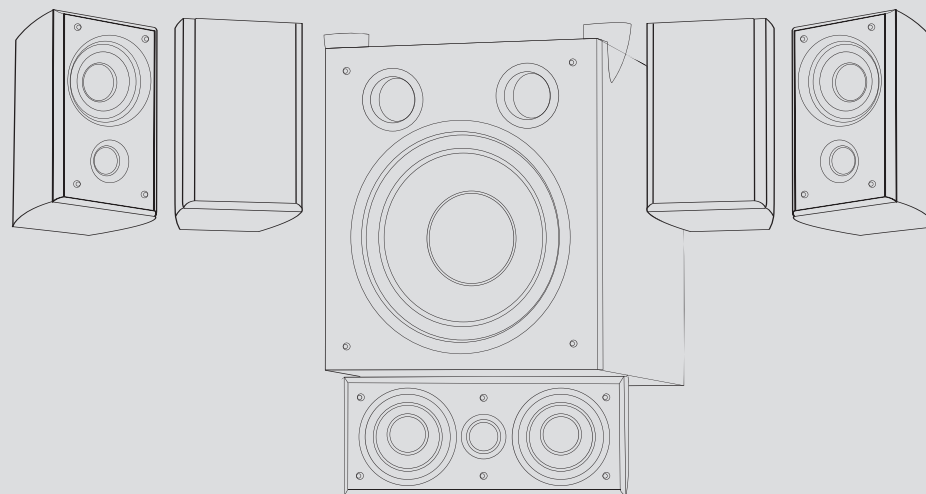

# CINEMA STAGE II



21000 TransCanada  
 Baie D'Urfe, QC, Canada, H9X 4B7  
 Tel.: (514) 457-2555 • Fax: (514) 457-5507

© 2006 Jam Industries Ltd.