

CINEMATOWER II

CINEMASAT II

Thank you for purchasing Soundstage loudspeakers. At Soundstage we strive to create loudspeakers engineered to deliver the best value in loudspeaker technology, for stereo or home-theatre applications.

Soundstage loudspeakers are designed for ease of installation and will provide you with excellent sound quality for years to come. Reading this manual will assist you in getting acquainted with your Soundstage loudspeakers. Soundstage provides a 5 year parts and labour warranty on all drivers, 1 year on speaker and subwoofer amplifiers. To obtain servicing please contact your Soundstage representative. The original bill of sale is required for warranty service.

Merci pour avoir choisi les enceintes Soundstage. Chez Soundstage nous sommes dédiés à créer des enceintes conçues pour offrir la meilleure valeur et technologie présentement disponible pour applications stéréo ou cinéma-maison.

Les enceintes Soundstage sont conçues pour être faciles à installer et vous donner une qualité de son supérieure pendant plusieurs années. En lisant ce manuel vous deviendrez plus familier avec vos enceintes Soundstage. Les enceintes Soundstage sont couvertes par une garantie de 5 ans sur les pièces et la main-d'œuvre, les amplificateurs dans les sous-graves et colonnes Soundstage sont couverts par une garantie de un an. Pour obtenir le service contactez votre représentant Soundstage. Votre facture d'achat originale est requise pour obtenir le service sous garantie.

Safety Instructions

- We recommend that the subwoofer be unplugged from the wall during lightning storms, and when not used for an extended period of time.
- Do not use wherever there is a risk that the subwoofer may come into contact with water or excessive moisture such as near pools, bathtubs and wet basements.
- In the event of a malfunction, do not attempt to service the product yourself. Please contact your Soundstage dealer.

Before making connections to your receiver/processor, please make sure the subwoofer is unplugged from the wall and that your audio/video receiver or surround processor is in the off position.

Step 1: Loudspeaker Placement

Placement of your loudspeakers will greatly affect their performance. The following guidelines should be considered:

- Placing the loudspeakers at least 6-8 feet (1.8-2.5m) apart will provide the best stereo sound and image.
- The shape of the room will affect the bass performance, especially when loudspeakers are placed in the corner of the room.
- Positioning the tweeters so that they play at the listeners ear level provides for optimum playback.
- Keeping the loudspeaker wire away from AC outlets will reduce interference.

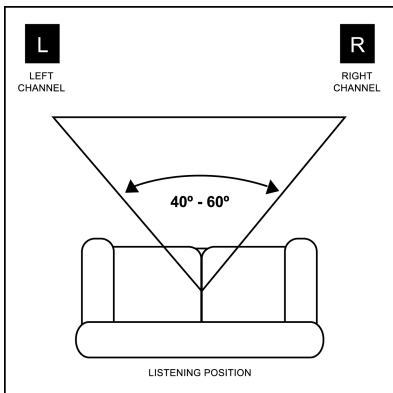

The shape of the listening room and the furnishings will change the way your system sounds. The bass frequencies will generally be affected by the positioning and treatment of the room. There will be more perceived bass when a speaker is moved closer to a wall boundary. In general, however, loudspeakers should be kept away from side walls as much as possible, as these surfaces can adversely affect the stereo imaging experienced at the listening position. Positioning the loudspeakers at least 12-15" away from the side walls will generally provide the best performance.

Home-Theatre

Today's home theatre systems typically comprise front loudspeakers, side and/or rear loudspeakers, a centre channel loudspeaker and a powered subwoofer. Building your system with loudspeakers of the same brand produces the best performance as the tonal characteristics will remain the same throughout your surround system.

Information de sécurité

- Nous recommandons que le caisson soit débranché du mur pendant les orages de foudre, et quand non utilisé pendant une période étendue.
- N'utilisez pas où il y a risque que le caisson puisse venir en contact avec l'eau ou dans des emplacements excessivement humides, telle que proche des piscines, des baignoires ou dans des sous-sols très humides.
- En cas d'une panne de fonctionnement, n'essayez pas d'entretenir le produit vous-même. Veuillez contacter votre marchand autorisé Soundstage.

Avant d'établir les raccords à votre récepteur/processeur, assurez-vous que le caisson est débranché du mur et que votre récepteur audio/ vidéo ou votre processeur est dans la position 'Off'.

Étape 1: Placement des haut-parleurs

Le placement de vos enceintes affectera leur son. Les indications suivantes devraient être considérés:

- Séparer les enceintes d'au moins 1.8-2.5 mètres, ceci vous donnera une bonne définition stéréo.
- La forme de la pièce affectera les basses fréquences, particulièrement quand les enceintes sont près d'un coin.
- Les haut-parleurs d'aigus devraient être aux niveau des oreilles pour une reproduction optimale.
- Le câblage devrait être posé le plus loin possible des prises électriques afin d'éviter les interférences.

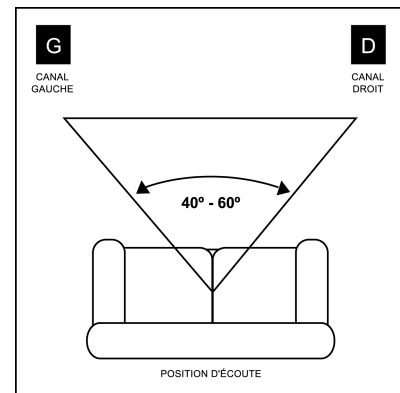

La forme de la salle d'écoute et l'ameublement changeront la réponse de fréquence de votre système. Les basses fréquences sont affectées par la position des haut-parleurs dans la salle. Plus l'enceinte est proche d'un mur, plus les basses fréquences seront mise en évidence. Malgré ça, l'enceinte devrait être le plus loin possible des surfaces à réflexions, car ceux-ci peuvent compromettre l'effet stéréo à la position d'écoute. Positionnant les enceintes à environ 30-40cm des murs vous donnera généralement la meilleure performance.

Cinéma-Maison

Les Systèmes de cinéma-maison comprennent typiquement des enceintes avant, de côté et/ou arrière, une enceinte centrale et un sous-grave amplifié. En formant votre système avec des enceintes d'un seul fabricant, vous donnera la meilleure performance car les caractéristiques sonores des enceintes seront indiqués.

Front Channels

Placement of your front loudspeakers is critical to the performance of your system. The front loudspeakers should ideally be placed with the tweeters at the same height and the same distance from the main listening position. If this is not possible, place the centre channel on top of, or just below, the television, with the front left and front right loudspeakers on either side of the TV monitor.

Rear Channels

Bookshelf loudspeakers should be placed on stands or on a shelf to maximize their performance. Aiming the loudspeakers to the listening position or aiming them away from the listening position will provide different sound fields (direct or diffused), based on your preference.

Speaker Mounting

Affix the bracket to the wall with screws via a wall stud or use butterfly anchors to secure the wallboard. Once the bracket is firmly secured, slide the speaker over the bracket.

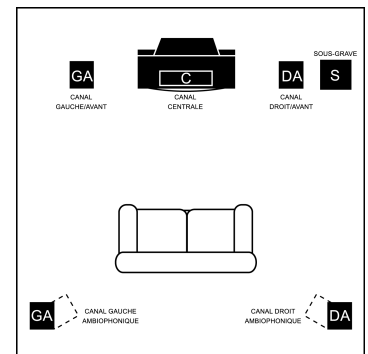
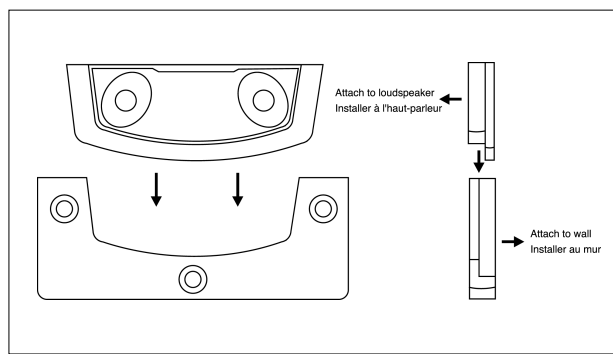
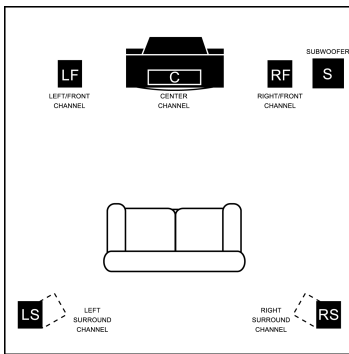

Canaux Avant

La position des enceintes avants est très importante pour la performance de votre système. Idéalement les enceintes avants devraient avoir les haut-parleurs aigus à la même hauteur, et au niveau de la position d'écoute. Si cela n'est pas possible, mettez l'enceinte centrale en dessous ou sur le téléviseur, avec les enceintes avants de chaque côté du téléviseur.

Canaux Ambiophoniques

Les enceintes de type étagère devraient être placées sur des supports, ou une tablette à la hauteur appropriée. Les enceintes peuvent être dirigés vers la position d'écoute pour un son plus direct ou si un son plus enveloppant est préféré, les enceintes peuvent être dirigés vers l'avant de la salle.

Montage des haut-parleurs

Installez le support au mur en utilisant des vis tenues avec des goujons ou des ancrés-papillons de grand format insérés dans la surface verticale. Une fois le support bien solide, glissez l'enceinte par dessus le support.

Step 2: Connecting the loudspeakers

Before any connections are made, please ensure that all equipment in the system is turned off.

Loudspeaker wire throughout the system should be good quality, loudspeaker grade audio cable with polarity coding. For loudspeaker wire that runs less than 25 feet, the cable should be a minimum of 18 AWG, for loudspeaker wire that runs up to 50 feet, the cable should be 16 AWG and for loudspeaker wire that runs longer than 50 feet, the cable should be at least 14 AWG.

Installation:

Remove 3/8" of insulation from the end of the loudspeaker wires to be connected. Connect the positive lead of the loudspeaker wire (indicated with a "+" or other marking) to the Red (or positive) loudspeaker terminal. Connect the other loudspeaker wire lead to the Black (or negative) loudspeaker terminal. Connect the opposite end of the loudspeaker wire to your amplifier making sure that the polarity is preserved ("+" to "+" or Red to Red, and "-" to "-" or Black to Black — see diagram).

Installation:

Enlever 10mm d'isolation de chaque côté du fil à haut-parleur. Reliez le côté positif du fil à haut-parleur (indiqué avec un "+" ou toute autre inscription) au terminal rouge (ou positif) du haut-parleur. Reliez l'autre côté du fil à haut-parleur au terminal noir (ou négatif) de l'haut-parleur. Reliez l'autre extrémité du fil à haut-parleur à votre amplificateur en vous assurant que la polarité est préservée (de "+" à "+" ou rouge à rouge, et "-" à "-" ou noir à noir - voir le diagramme).

Étape 2: Connexions des enceintes

Avant qu'aucune connexion ne soit faite, veuillez mettre votre système hors tension.

Les fils à haut-parleurs devraient être de bonne qualité, avec un codage de polarité sur le câble. Pour les longueurs de câble de moins de 7.6m, le câble devrait être d'au moins de calibre 18 AWG. Pour les longueurs jusqu'à 15.3m le câble devrait être d'au moins de calibre 16 AWG, et pour 15.3m et plus, le câblage devrait être d'au moins de calibre 14 AWG.

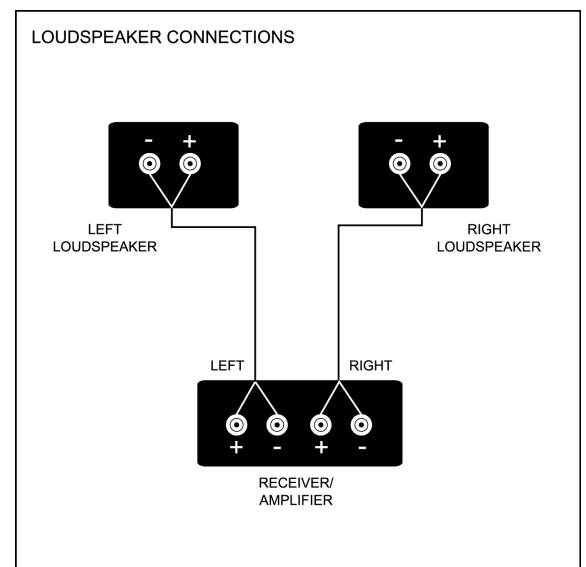

Step 3: Listening Test

To ensure that all connections have been made correctly, turn on your system and begin playback of material you are familiar with. Start off by listening at a low volume, then slowly raise the volume to a comfortable listening level. A proper stereo image should be present. If the loudspeakers do not produce a solid stereo image, please verify the wiring to ensure that the polarity of the connection is not reversed.

Maintenance

Soundstage loudspeakers are finished in a high gloss lacquer and black wood grain vinyl. Cleaning the loudspeakers should be done with a damp cloth. Chemical cleaners should be avoided, as they may damage the finish.

Étape 3: Essai D'Écoute

Pour vérifier que toutes les connexions ont bien été faites, mettez en fonction votre système et écoutez un CD ou DVD avec lequel vous êtes familier. Commencez à bas volume et augmentez jusqu'à un niveau confortable d'écoute. Le système devrait avoir un son stéréo équilibré. Si l'effet stéréo semble confus, assurez-vous que les raccords au haut-parleurs ont été correctement établis avec le récepteur.

Entretien

Vos enceintes Soundstage sont recouvertes d'un fini lustré lacqué et vinyle noir cendré. Pour nettoyer les enceintes, utiliser un tissu humide. Les produits chimiques devraient être évités car ils peuvent endommager le fini.

CINEMA SAT II

Tweeter: 1" Soft Dome

Woofers: 3" PolyMica Infusion Cone

Sensitivity: 88dB

Nominal Impedance: 8 ohm

Maximum Amplifier Power: 100 watts

Frequency Response: 80Hz - 20kHz

Dimensions (HWD): 7^{1/8"} x 5^{1/8"} x 4^{1/8"}

Video Shielded

CINEMA SAT II

H.P. Aigu: Dôme souple de 25mm

H.P. Grave: Cône de 76mm en PolyMica traité

Sensibilité: 88dB

Impédance nominale: 8 ohm

Puissance admissible: 100 watts

Réponse en fréquence: 80Hz - 20kHz

Dimensions (HLP): 180 x 130 x 105mm

Blindage magnétique

CINEMA TOWER II

Tweeter: 1" Soft Dome

Woofers: Quadruple 3" PolyMica Infusion Cone

Sensitivity: 90dB

Nominal Impedance: 8 ohm

Maximum Amplifier Power: 150 watts

Frequency Response: 70Hz - 20kHz

Dimensions (HWD): 43^{3/8"} x 10^{7/8"} x 12^{1/4"}

Video Shielded

ENCEINTE CENTRALE II

H.P. Aigu: Dôme souple de 25mm

H.P. Grave: Quadruple cône de 76mm en PolyMica traité

Sensibilité: 90dB

Impédance nominale: 8 ohm

Puissance admissible: 150 watts

Réponse en fréquence: 70Hz - 20kHz

Dimensions (HLP): 1105 x 277 x 311mm

Blindage magnétique

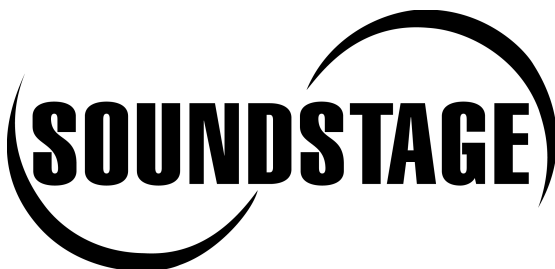

21000 TransCanada
Baie D'Urfé, QC, Canada, H9X 4B7
Tel.: (514) 457-2555 • Fax: (514)457-5507

© 2006 Jam Industries Ltd.